



**NEW  
PARK**  
MBIGUCCI



CRECI 19682-J

Construindo uma vida melhor



# FICHA TÉCNICA + QUADRO DE ÁREAS

## FICHA TÉCNICA

1) DATA DE LANÇAMENTO:	
2) REALIZAÇÕES:	Lyon's Gate Incorporadora Ltda.
3) SISTEMA DE VENDAS:	PREÇO FECHADO
4) PROJETO DE ARQUITETURA:	SÉRGIO AUGUSTO ALVES MISORELLI
5) PROJETO DE PAISAGISMO:	Verdi Salerno
6) PROJETO DO DECORADO:	Studio Ecoara
7) FACHADA:	Moderna
8) PREVISÃO DE ENTREGA DE CHAVES:	
9) NÚMERO DE TORRES:	1
10) NÚMERO DE UNIDADES POR ANDAR:	Térreo - 1 apartamento zelador 1º ao 4º andar - 7 apartamentos 5º ao 6º andar - 4 apartamentos 7º andar - 2 apartamentos
11) NÚMERO DE PAVIMENTOS:	2 sub-solos + térreo + 7 andares
12) NÚMERO TOTAL DE UNIDADES:	38 unidades + apto zelador
13) APTO. TIPO	Studio com Terraço, Studio Duplex, Cobertura com Quintal
14) NÚMERO DE VAGAS POR UNIDADE:	1 vaga por apartamento Studio e 2 vagas p/ apto studio duplex e cobertura c/ quintal 01 vaga para PCO 04 vagas para motos 01 depósito no térreo para cada apto.
15) DEPÓSITOS	
16.) NÚMERO DE ELEVADORES:	2 elevadores
17) ÁREA DO TERRENO:	759,31 m <sup>2</sup>
18) LAZER	(Fitness, Espaço Gourmet com Churrasqueira, Salão de Jogos Adulto, Bicicletário c/ 3 Bicicletas compartilhadas) * Áreas Comuns entregues Equipadas e Decoradas conforme Memorial Descritivo

### DIFERENCIAIS NEW PARK MBIGUCCI

ÁREAS COMUNS ( Bicicletário com 3 bicicletas compartilhadas - Áreas comuns entregues equipadas e decoradas - Wi fi - Tomadas USB - Ferramenta compartilhada - Salão de festas e fitness climatizados - Sonorização do fitness e salão de festas - Sistema de CFTV - Bacia com dual flush - Torneiras de pressão automáticas nos wc's - Iluminação com LED no térreo interno - Escada e hall social com sensor de Presença)

APARTAMENTOS ( Fechadura Biométrica - Janela integrada com persiana de enrolar no dormitório - Depósito privativo - Infra estrutura automação de iluminação - Previsão de carga elétrica para ar condicionado - Bacia com dual flush - Água quente na torneira da cozinha e banheiro - Ponto para ducha higiênica - Infraestrutura para medição individual de água e esgotadura para medição individual de água e esgoto)

Aptos Tipo	Nº de Aptos	Nº DE VAGAS POR TIPO	Área Privativa Total m <sup>2</sup>	Área Comum m <sup>2</sup>	Área Total m <sup>2</sup>	Fração Ideal %
A	12	1 vaga coberta + depósito	40,130	47,878	96,878	2,54463%
B	1	1 vaga coberta + depósito	51,290	50,947	111,667	2,73977%
C	1	1 vaga coberta + depósito	51,68	51,364	112,474	2,76220%
D	4	1 vaga coberta + depósito	45,210	51,916	106,556	2,79220%
E	1	1 vaga coberta + depósito	54,730	53,048	117,208	2,85278%
F	1	1 vaga coberta + depósito	54,240	52,524	116,194	2,82459%
G	10	1 vaga coberta + depósito	34,720	42,337	86,487	2,27675%
H	2	1 vaga coberta + depósito	35,11	42,754	87,294	2,29917%
I	2	1 vaga coberta + depósito	35,210	42,861	87,501	2,30493%
J	1 (Duplex)	2 vagas coberta + depósito	74,380	68,243	160,453	3,66995%
K	1 (Duplex)	2 vagas coberta + depósito	74,480	68,35	160,66	3,67570%
L	2 (Coberturas)	2 vagas coberta + depósito	78,660	72,485	168,975	3,89804%

Cobertura 73L		74L		Cobertura	
61A	62A	63G	64G		
51A	52A	53G	54G	Duplex	Duplex
41A	42A	43G	44G	45J	46K
31A	32A	33G	34G	35H	36I
21A	22A	23G	24G	25H	26I
11A	12A	13B	14F	15C	16E
				17D	

Construindo uma vida melhor



# DIFERENCIAIS PAY PER USE

## Pay-per-use <sup>(1)</sup>

Fornecimento de água mineral

Lavanderia e tinturaria

Limpeza das unidades

Manutenção elétrica e civil

Massagem

Pet care

Refeições congeladas

Reparo de computadores

Veterinário

Walk dog



(1) Os serviços de Pay-per-use serão fornecidos pela administradora do condomínio e pagos à parte.



Construindo uma vida melhor

CRECI 19682/J

*Extrapole as possibilidades.*

MBigucci, uma das melhores construtoras do país,  
orgulhosamente apresenta: New Park.

Um empreendimento único, com muita qualidade pra vida.

Aqui você para de sonhar e passa a realizar.

*A 60m do  
Parque da Aclimação*



## *Uma ilha verde*

No meio do caos da grande metrópole,  
um lugar de paz e muita tranquilidade.

Seus dias terão outro compasso  
vivendo ao lado de uma das mais belas e  
desejadas paisagens da cidade.

Reencontre o equilíbrio entre  
facilidade e muita qualidade pra vida.

**NEW  
PARK**  
MBIGUCCI

# FACHADA



## *Exclusividade ao seu alcance.*

Projeto contemporâneo  
com torre única.  
Qualidade superior  
e benefícios na  
medida certa pra você.



Apartamentos Studio  
Coberturas Duplex  
Coberturas Penthouse

1 ou 2 vagas  
+ Depósito individual



**MBI GUCCI**

Construindo uma vida melhor

# DIFERENCIAIS DAS UNIDADES



Depósito Privativo

Fechadura Biométrica

Janela Integrada com persiana de enrolar no dormitório

Infraestrutura para medição individual de água e esgoto

Água quente na cozinha e banheiro

Bacia com dual-flush

Unidades entregues com automação

Previsão de carga elétrica para ar-condicionado

Ponto para ducha higiênica

Tomada USB na sala e dormitório



# PLANTA FINAL 1

APARTAMENTO TIPO - FINAL 1 - 1º AO 6º PAVIMENTO  
(UNIDADES: 11-21-31-41-51-61)



**NEW  
PARK**  
MBIGUCCI



Perspectiva artística do tipo Studio final 1 com 40,13m² privativos com sugestão de decoração - New Park



## Apartamento Studio

40,13m² | área privativa  
1 vaga + depósito individual

Uma proposta moderna  
que atende às necessidades  
da vida atual.



Planta tipo Studio final 1  
40,13m² área privativa

Todas as perspectivas e plantas utilizadas neste material são ilustrativas e possuem sugestão de decoração. Os móveis e utensílios são de dimensões comerciais e não fazem parte do contrato.

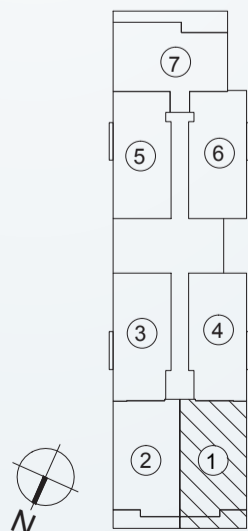
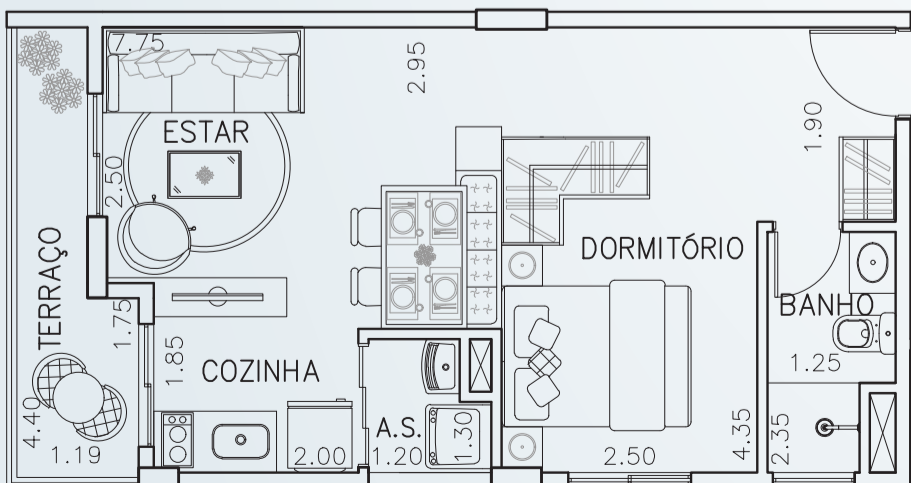

RUA BATISTA CAETANO



Construindo uma vida melhor



# PLANTA FINAL 2

APARTAMENTO TIPO - FINAL 2 - 1º AO 6º PAVIMENTO  
(UNIDADES: 12-22-32-42-52-62)



**NEW  
PARK**  
MBIGUCCI



Perspectiva artística do tipo Studio final 2 com 40,13m² privativos com sugestão de decoração - New Park

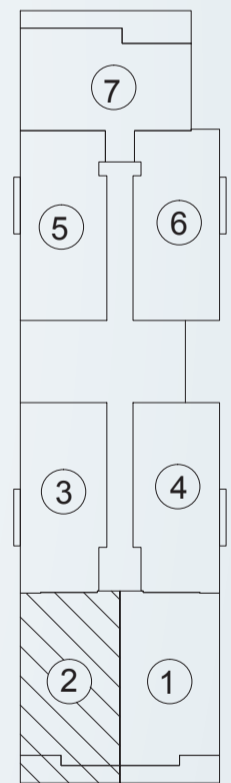
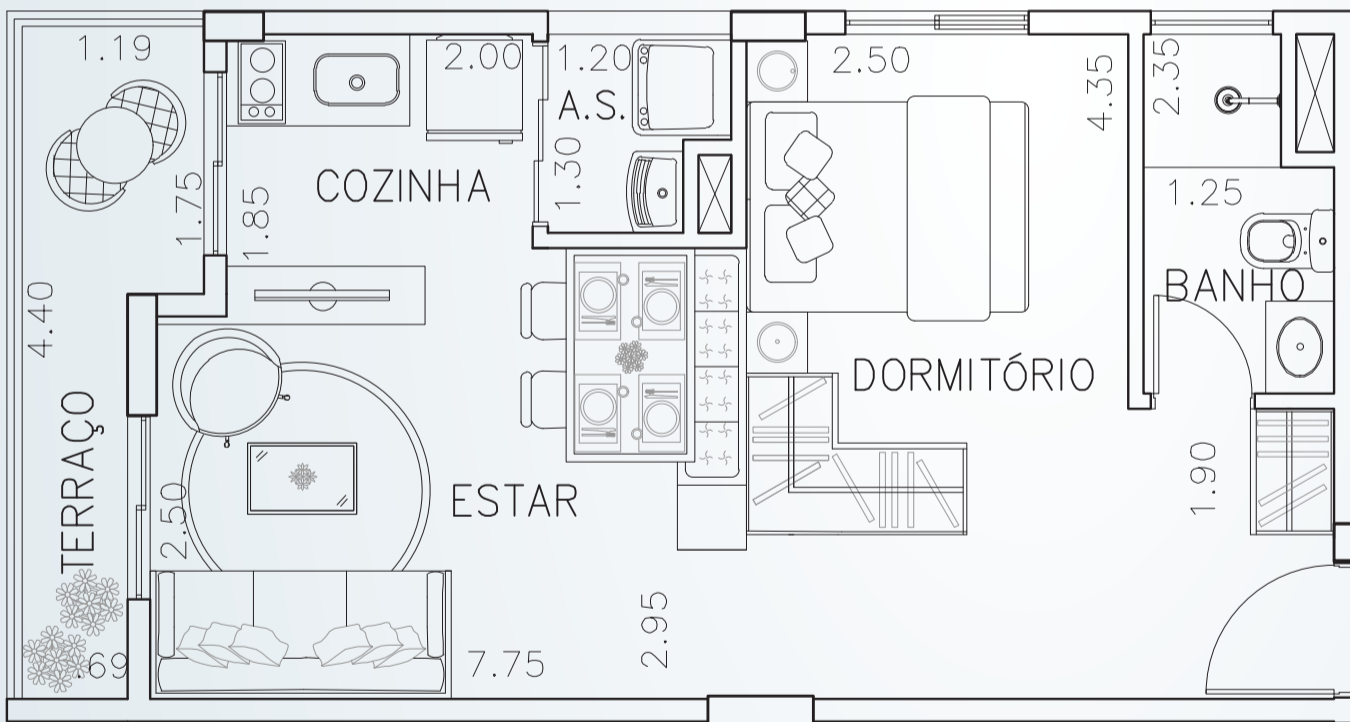

## *Apartamento Studio*

40,13m² | área privativa

1 vaga + depósito individual

RUA BATISTA CAETANO



Construindo uma vida melhor



# PLANTA FINAL 3

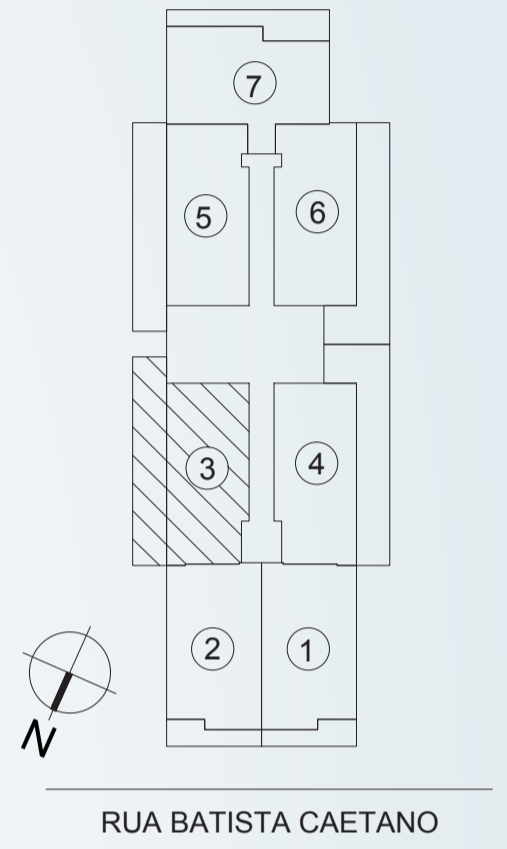
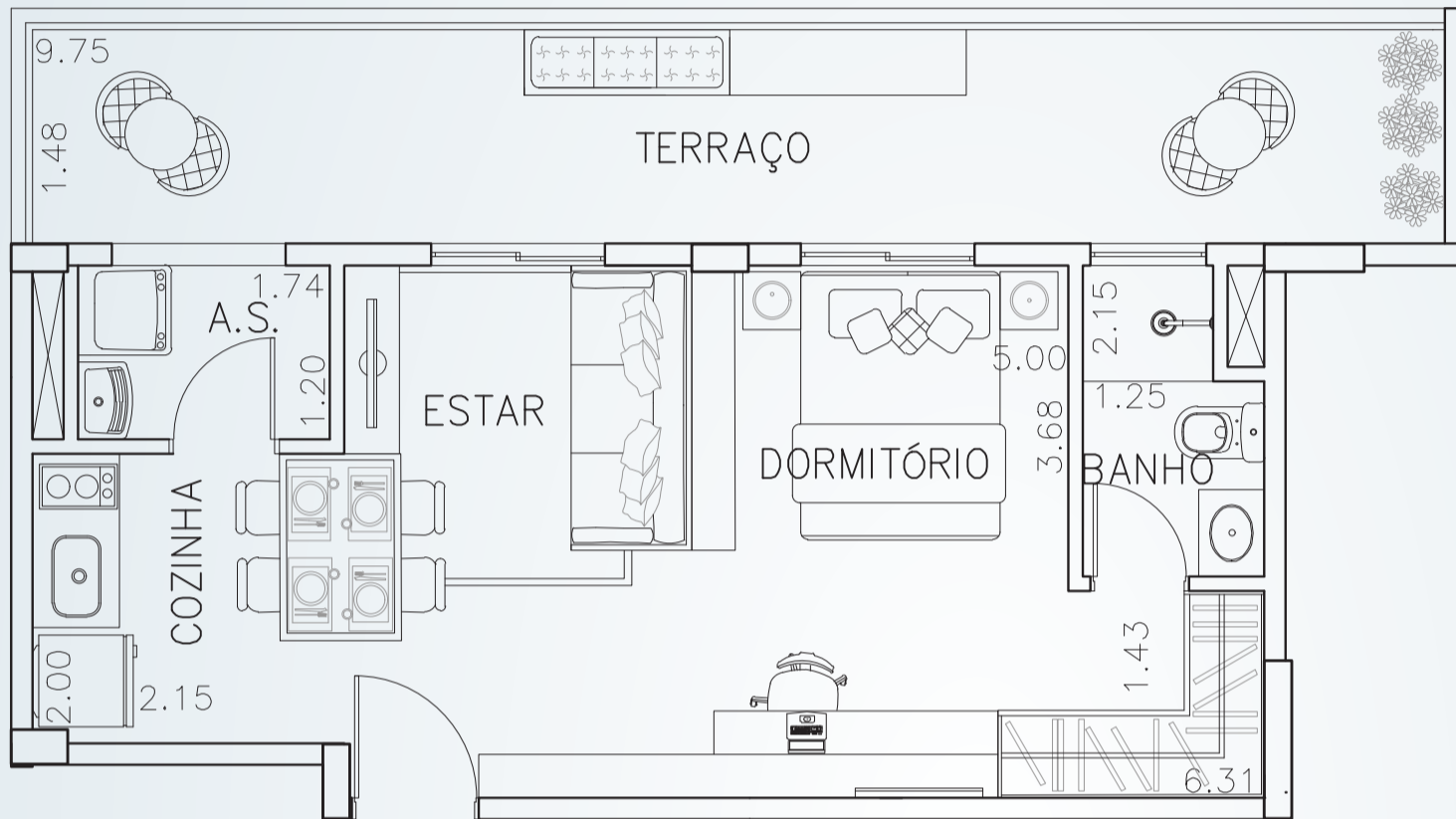

## *Apartamento Studio*

51,29m<sup>2</sup> | área privativa

1 vaga + depósito individual

APARTAMENTO TIPO - FINAL - 1º PAVIMENTO  
(UNIDADE: 13)

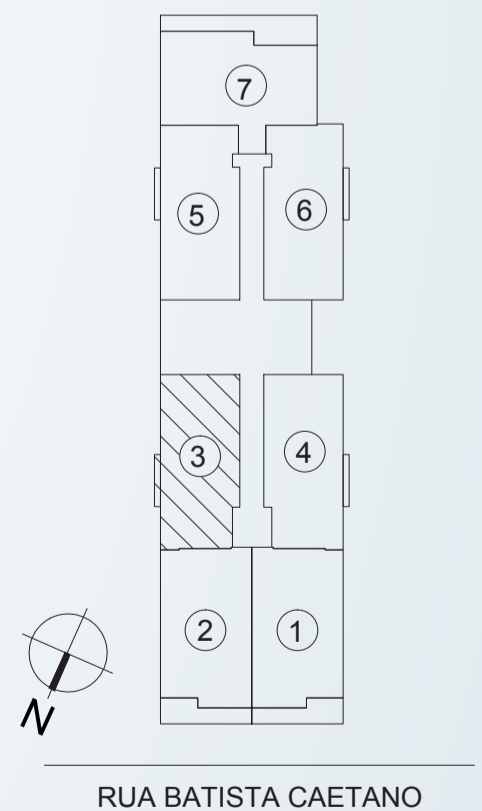
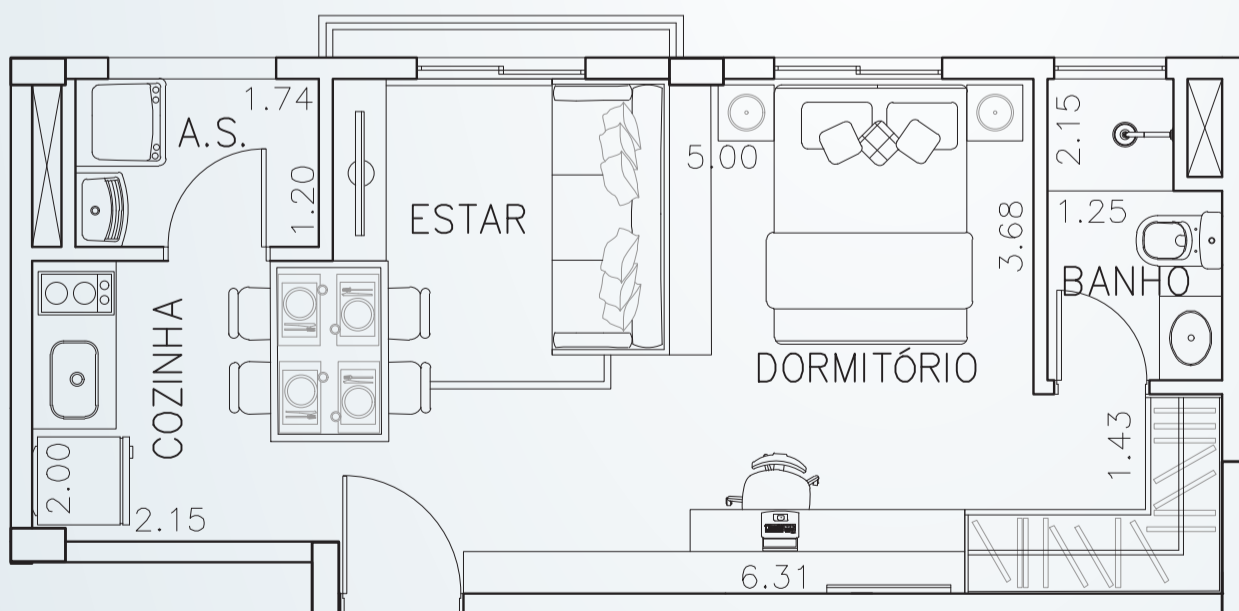

## *Apartamento Studio*

34,72m<sup>2</sup> | área privativa

1 vaga + depósito individual

APARTAMENTO TIPO - FINAL 3 - 2º AO 6º PAVIMENTO  
(UNIDADES: 23-33-43-53-63)



Construindo uma vida melhor



# PLANTA FINAL 3 - COBERTURA

APARTAMENTO TIPO - FINAL 3 - 7º PAVIMENTO  
(UNIDADE: 73)



Perspectiva artística da Cobertura Penthouse nº 73 com 78,66m² privativos com sugestão de decoração - New Park



Planta tipo Cobertura Penthouse nº 73  
78,66m² área privativa

Entregue com banheira de hidromassagem e churrasqueira  
conforme memorial descritivo

## Cobertura Penthouse ◀

78,66m² | área privativa  
2 vagas + depósito individual

Todo o glamour de uma cobertura Penthouse.  
Você nas alturas, com muito charme e sofisticação  
e ainda com um quintal à disposição.

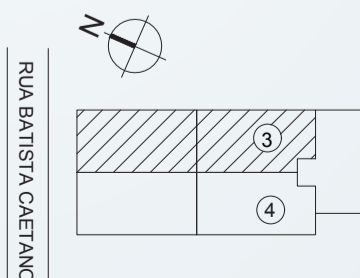
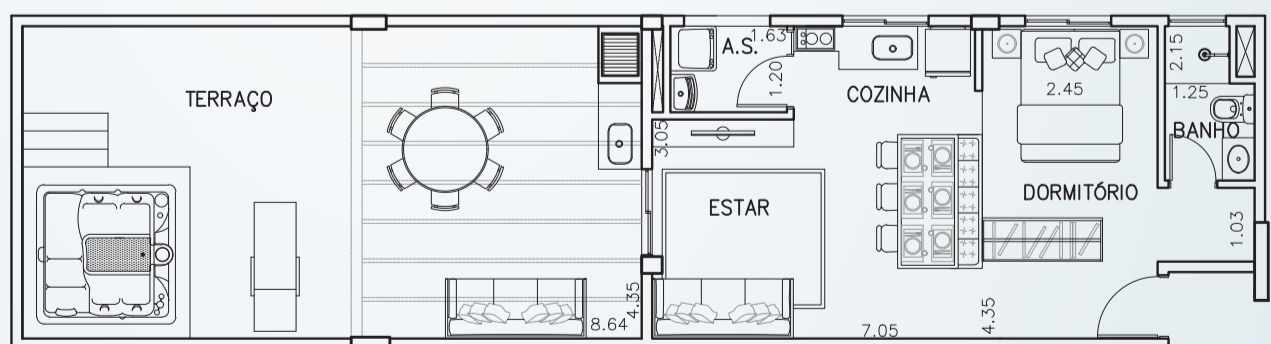

Construindo uma vida melhor

CRECI 19682/J



# PLANTA FINAL 4

APARTAMENTO TIPO - FINAL 4 - 1º PAVIMENTO  
(UNIDADE: 14)



Perspectiva artística do tipo Studio final 4 com 54,24m² privativos com sugestão de decoração - New Park

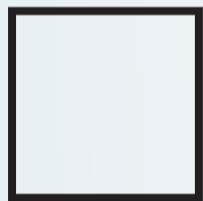

## Apartamento Studio

54,24m² | área privativa  
1 vaga + depósito individual

Tudo na medida pra seu dia-a-dia ser mais gostoso e mais funcional.



Planta tipo Studio final 4  
1º andar  
54,24m² área privativa

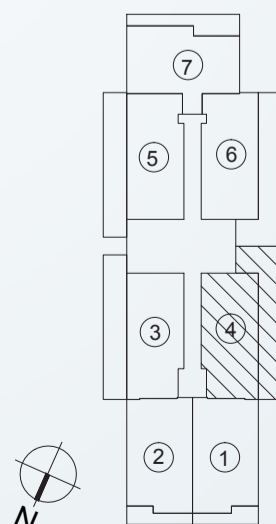
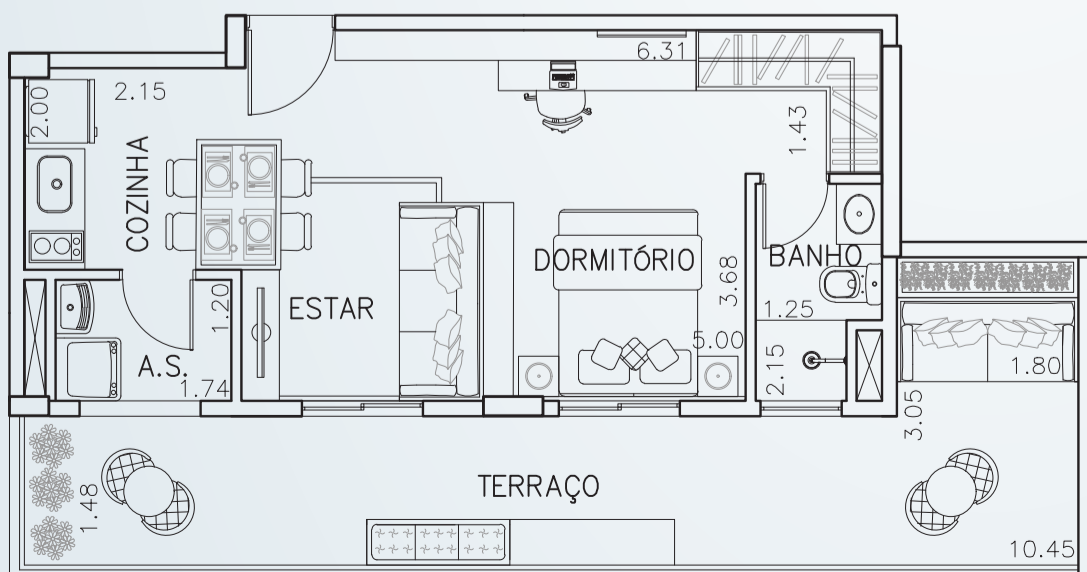

RUA BATISTA CAETANO



Construindo uma vida melhor

CRECI 19682/J



# PLANTA FINAL 4

APARTAMENTO TIPO - FINAL 4 - 2º AO 6º PAVIMENTO  
(UNIDADES: 24-34-44-54-64)

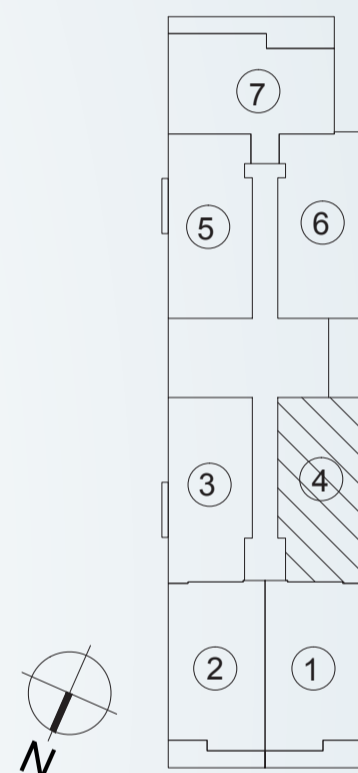
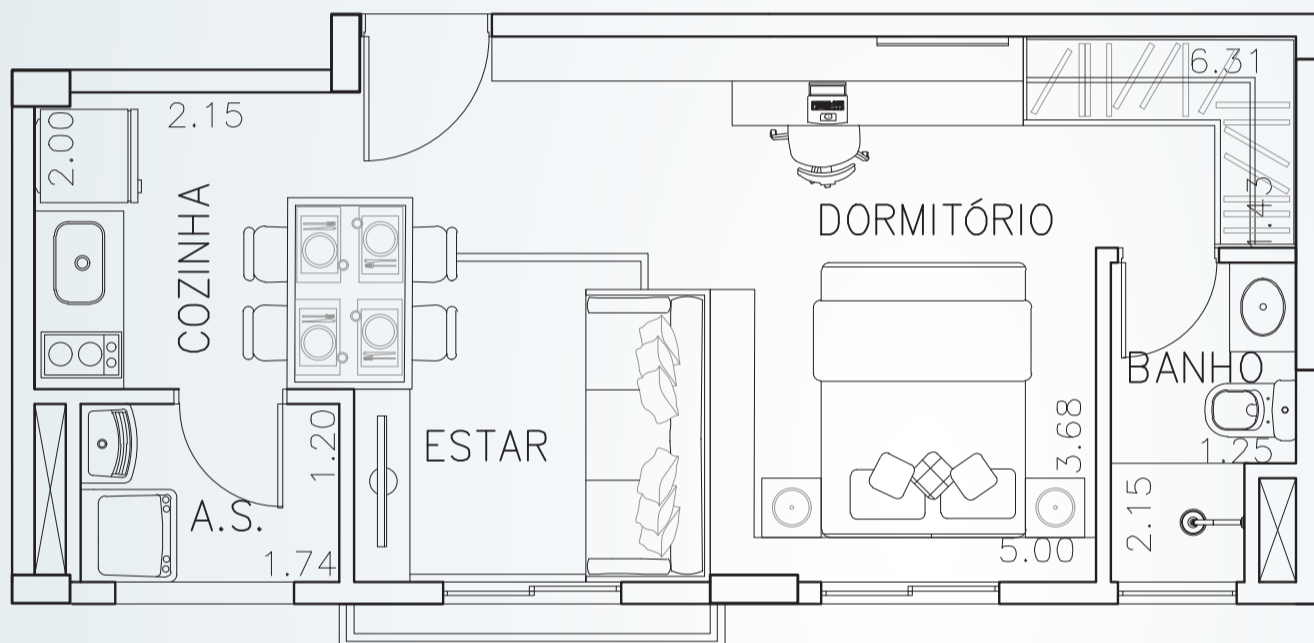

## *Apartamento Studio*

34,72m<sup>2</sup> | área privativa

1 vaga + depósito individual

RUA BATISTA CAETANO



Construindo uma vida melhor

CRECI 19682/J



# PLANTA COBERTURA FINAL 4

APARTAMENTO TIPO - FINAL 4 - 7º PAVIMENTO  
(UNIDADE: 74)



Perspectiva artística da Cobertura Penthouse nº 74 com 78,66m² privativos com sugestão de decoração - New Park



## Cobertura Penthouse ◀

78,66m<sup>2</sup> | área privativa  
2 vagas + depósito individual

Todo o glamour de uma cobertura Penthouse.  
Você nas alturas, com muito charme e sofisticação  
e ainda com um quintal à disposição.

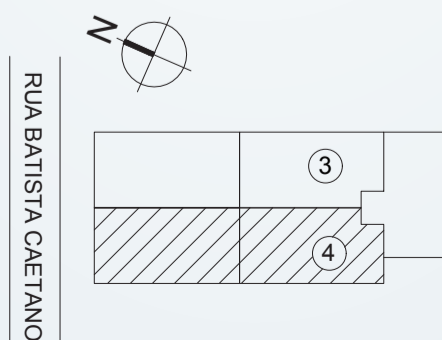
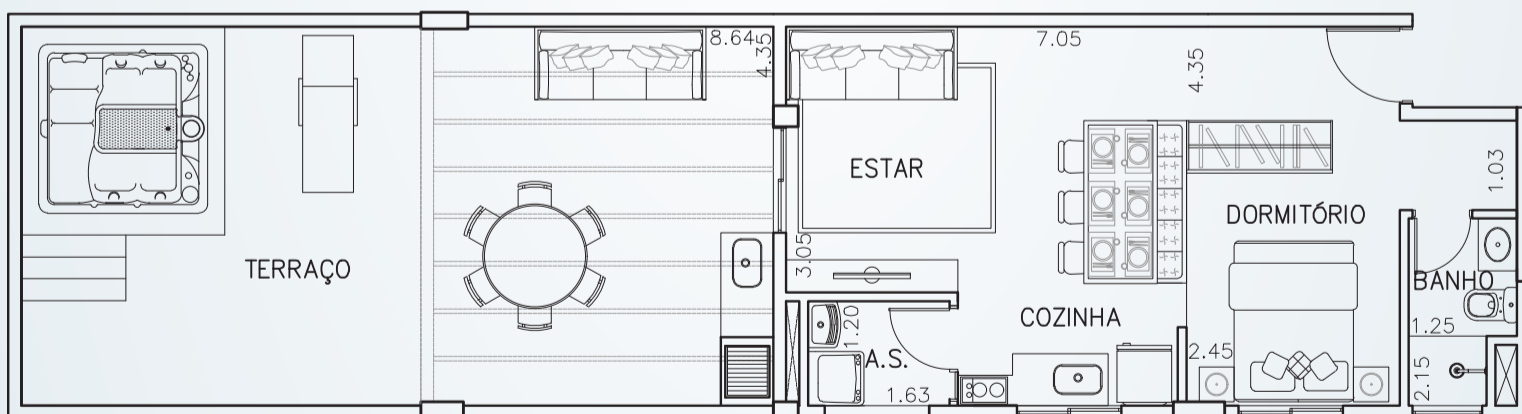

CRECI 19682/J



# PLANTA FINAL 5

APARTAMENTO TIPO - FINAL 5 - 2º E 3º PAVIMENTO  
(UNIDADES: 25-35)

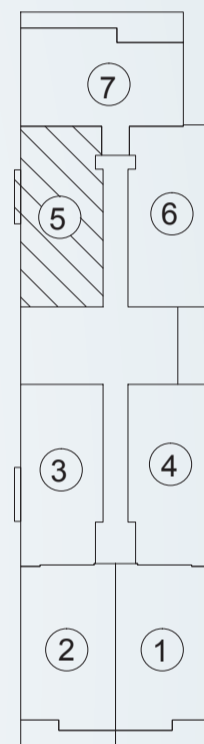
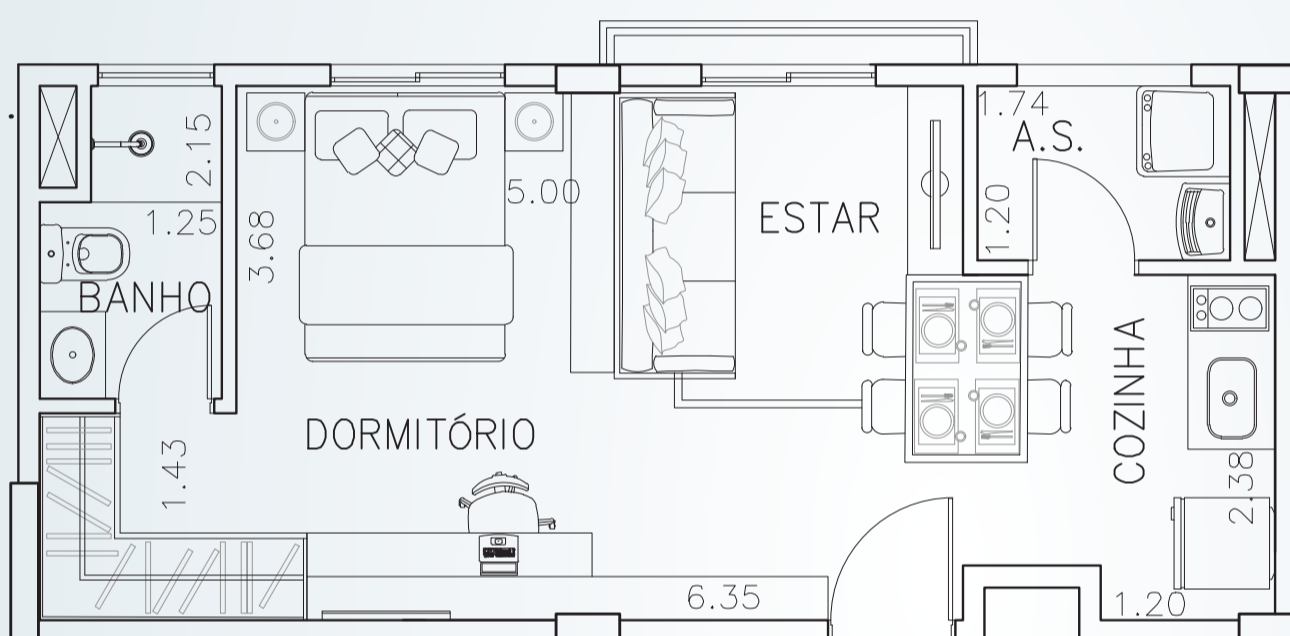

RUA BATISTA CAETANO

## *Apartamento Studio*

35,11m<sup>2</sup> | área privativa

1 vaga + depósito individual



Construindo uma vida melhor

CRECI 19682/J



# PLANTA COBERTURA DUPLEX FINAL 5

APARTAMENTO TIPO DUPLEX - FINAL 5 - 4º PAVIMENTO  
(UNIDADE: 45)

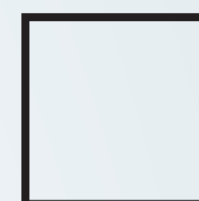

## *Cobertura Duplex*

74,38m<sup>2</sup> | área privativa  
2 vagas + depósito individual

O charme de uma cobertura minimamente pensada para as necessidades da vida moderna, só que em dobro.



Planta tipo Duplex nº 45  
74,38m<sup>2</sup> área privativa

Entregue com banheira de hidromassagem e churrasqueira conforme memorial descritivo



Perspectiva artística do Duplex nº 45 com 74,38m<sup>2</sup> privativos com sugestão de decoração - New Park



Construindo uma vida melhor

CRECI 19682/J



# PLANTA COBERTURA DUPLEX FINAL 5

APARTAMENTO TIPO DUPLEX - FINAL 5 - 4º PAVIMENTO  
(UNIDADE: 45)

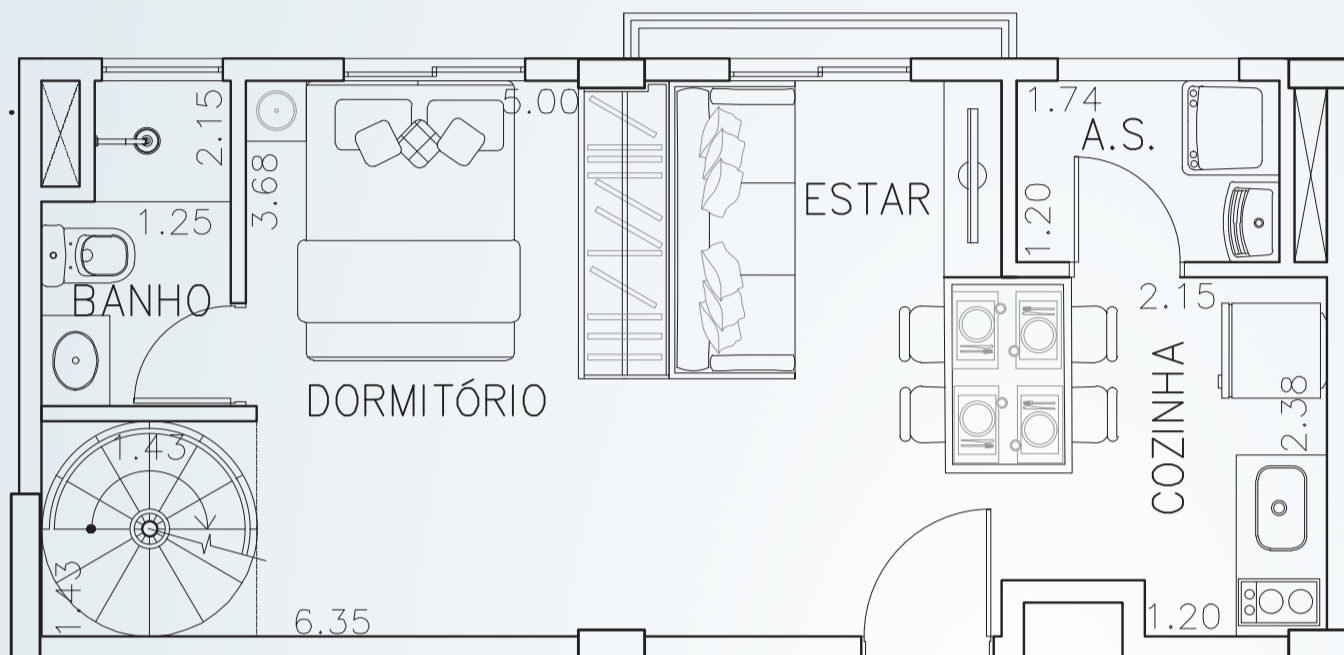

PAVIMENTO INFERIOR

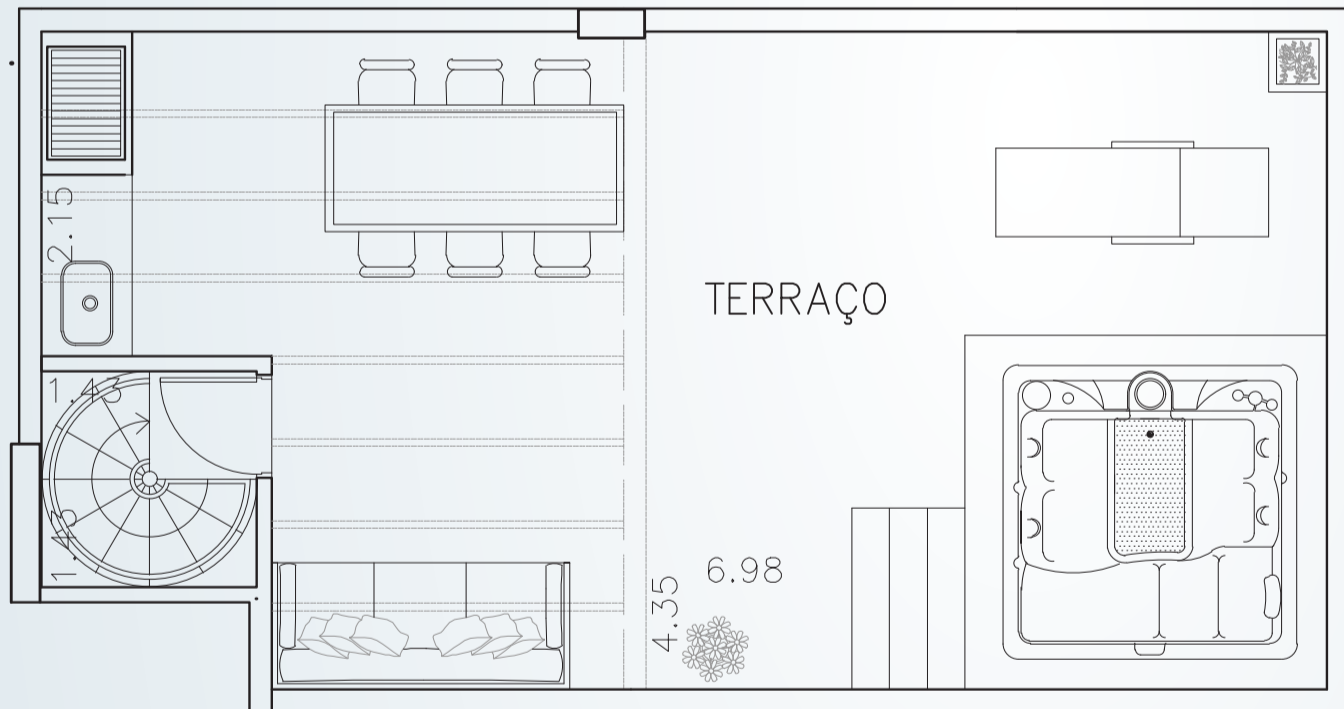

PAVIMENTO SUPERIOR

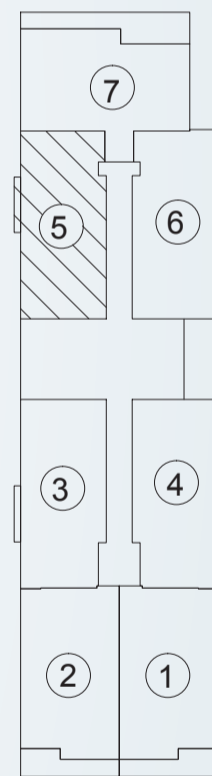

RUA BATISTA CAETANO

Planta tipo Duplex nº 45  
74,38m² área privativa

Entregue com banheira de hidromassagem e churrasqueira  
conforme memorial descritivo



Construindo uma vida melhor

CRECI 19682/J



# PLANTA FINAL 6

APARTAMENTO TIPO - FINAL 6 - 1º PAVIMENTO  
(UNIDADE: 16)

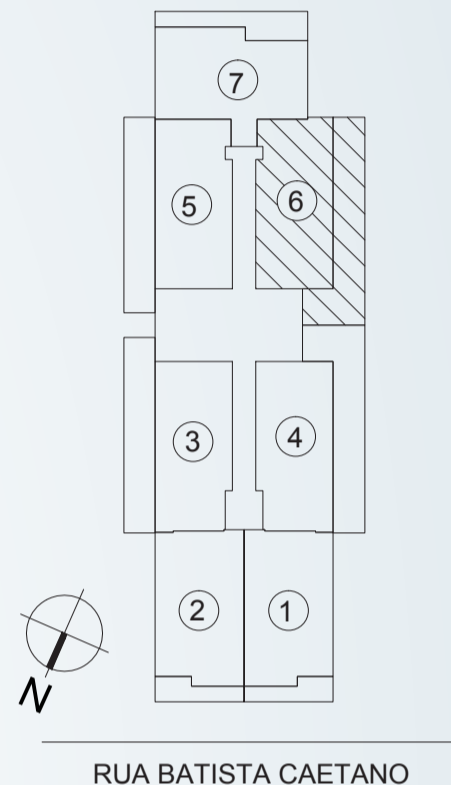
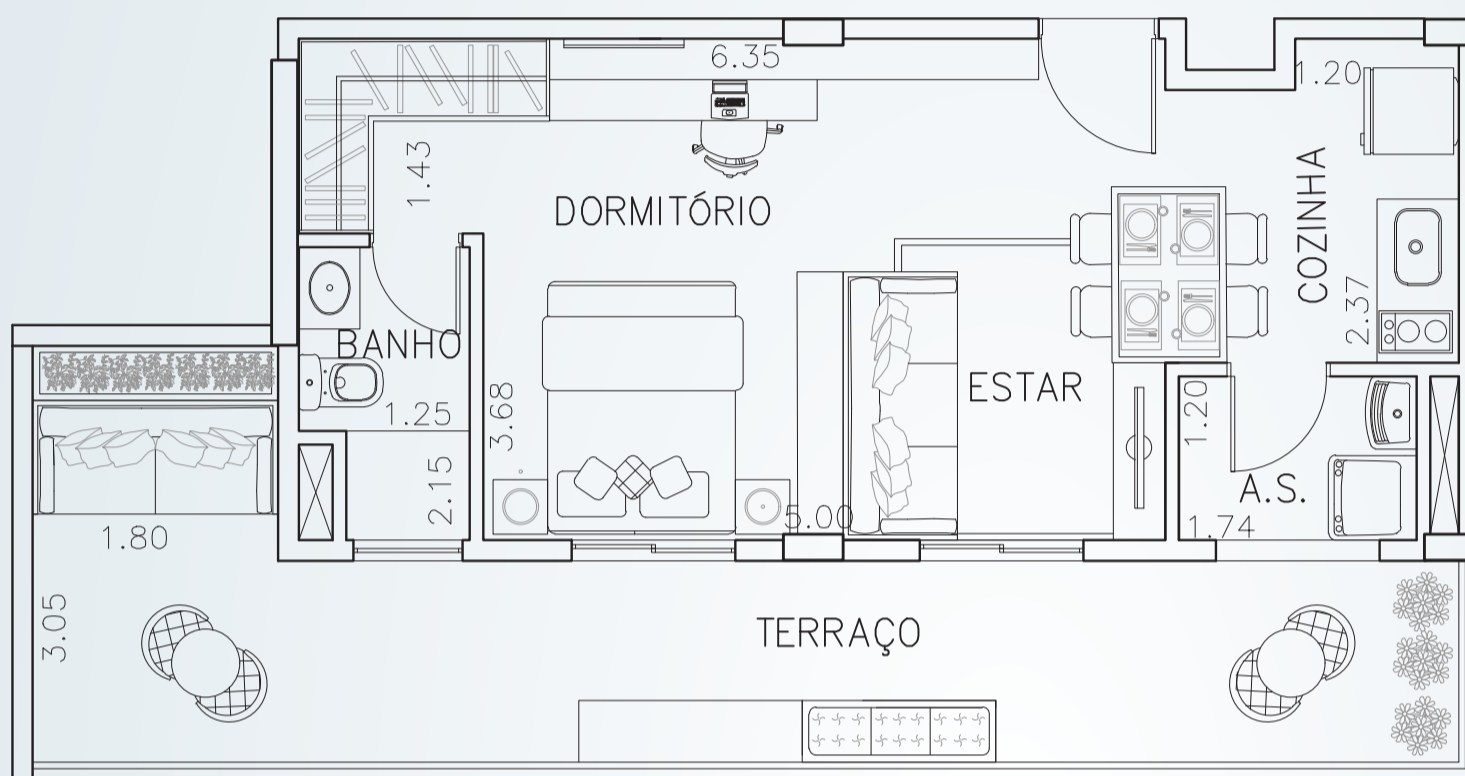

## *Apartamento Studio*

54,73m<sup>2</sup> | área privativa  
1 vaga + depósito individual

Tudo na medida pra seu  
dia-a-dia ser mais gostoso  
e mais funcional.



# PLANTA FINAL 6

APARTAMENTO TIPO - FINAL 6 - 2º E 3º PAVIMENTO  
(UNIDADES: 26-36)

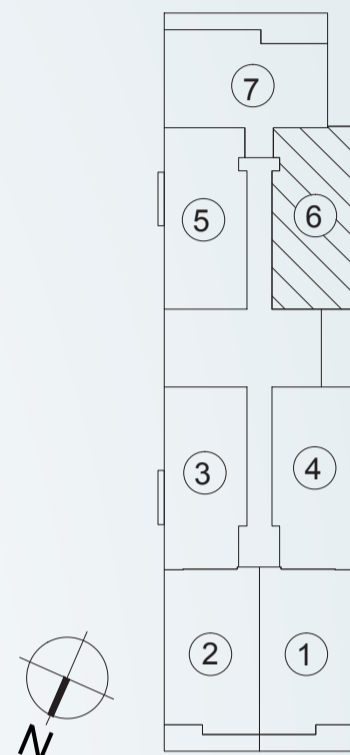
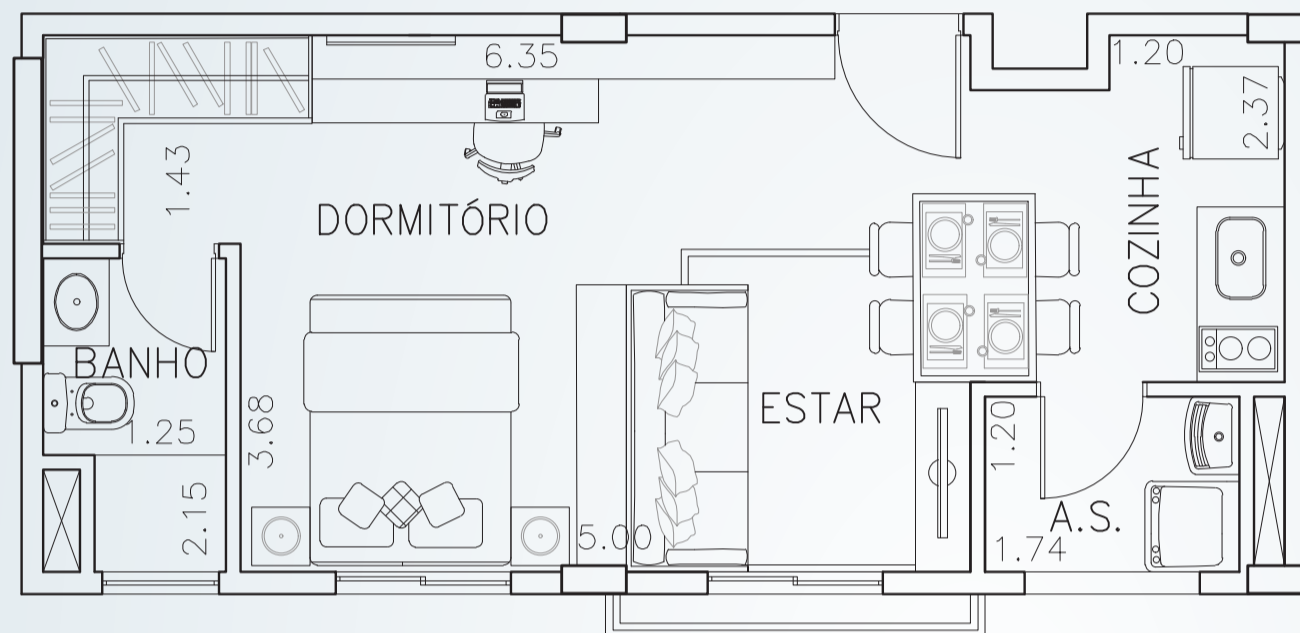

RUA BATISTA CAETANO

## *Apartamento Studio*

35,21m<sup>2</sup> | área privativa  
1 vaga + depósito individual

Tudo na medida pra seu  
dia-a-dia ser mais gostoso  
e mais funcional.



# PLANTA COBERTURA DUPLEX FINAL 6

APARTAMENTO TIPO - FINAL 6 - 4º PAVIMENTO  
(UNIDADE: 46)

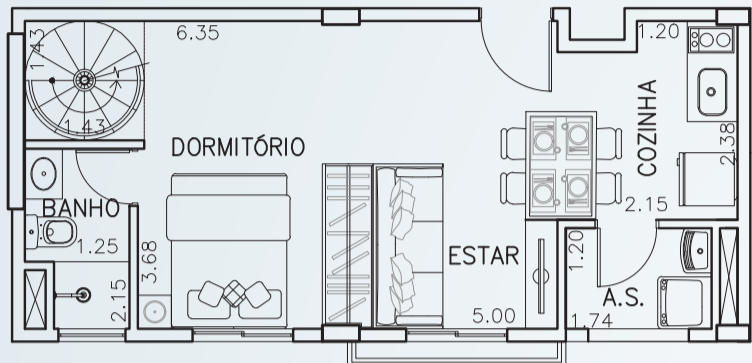

PAVIMENTO INFERIOR

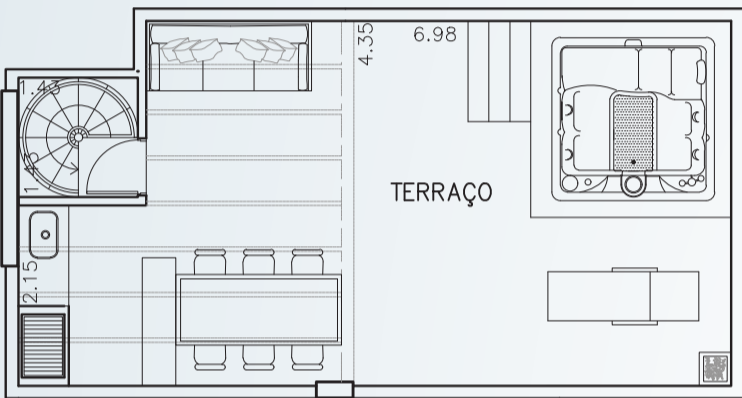

PAVIMENTO SUPERIOR

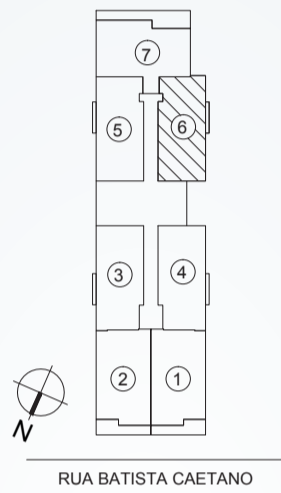

RUA BATISTA CAETANO



## Cobertura Duplex

74,48m<sup>2</sup> | área privativa  
2 vagas + depósito individual

O charme de uma cobertura minimamente pensada para as necessidades da vida moderna, só que em dobro.





# PLANTA FINAL 7

APARTAMENTO TIPO - FINAL 7 - 1º AO 4º PAVIMENTO  
(UNIDADES: 17-27-37-47)



Perspectiva artística do tipo Studio Final 7 com 45,21m² privativos com sugestão de decoração - New Park



## *Apartamento Studio*

45,21m<sup>2</sup> | área privativa  
1 vaga + depósito individual

A criatividade e o bom gosto  
ajudando você a ocupar  
seus espaços plenamente.



Planta tipo Studio final 7  
45,21m<sup>2</sup> área privativa



Construindo uma vida melhor

CRECI 19682/J



# PLANTA FINAL 7

APARTAMENTO TIPO - FINAL 7 - 1º AO 4º PAVIMENTO  
(UNIDADES: 17-27-37-47)

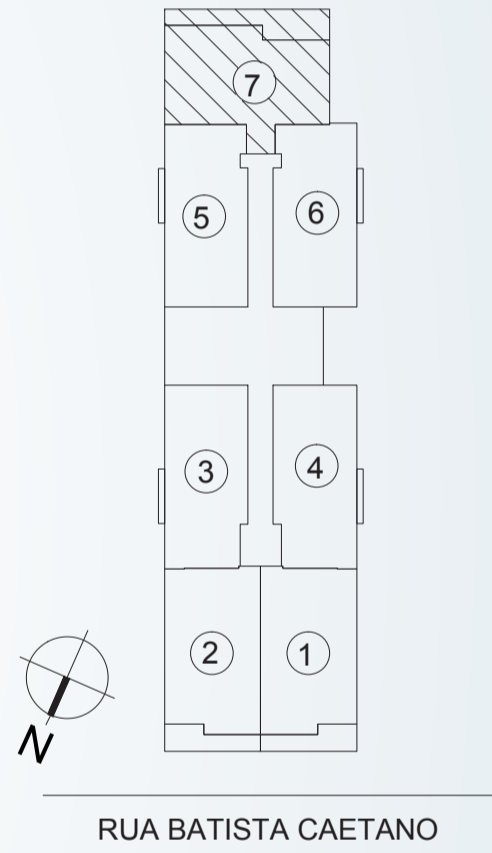
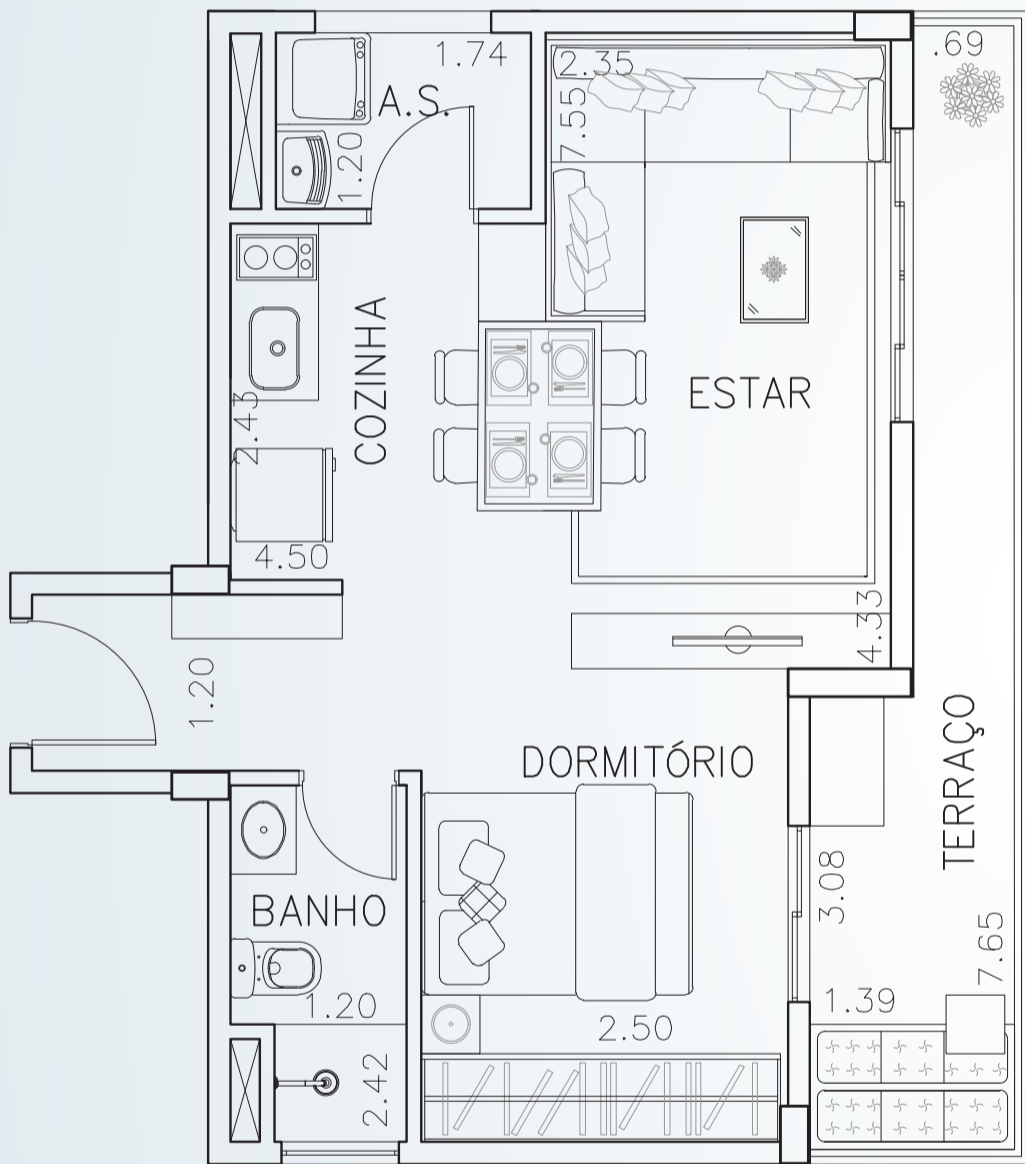

Planta tipo Studio final 7  
45,21m<sup>2</sup> área privativa





# DIFERENCIAIS DAS ÁREAS COMUNS



## *Áreas Comuns*

Entregues equipadas e decoradas <sup>(2)</sup>

- Espaço gourmet e fitness climatizados
- Bike sharing (com 3 bicicletas)
- Tools sharing
- Jardim de temperos
- Sonorização do fitness e espaço gourmet
- Wi-Fi
- Sistema de CFTV
- Bacia com dual flush
- Escada e hall social com sensor de presença
- Iluminação com LED no térreo interno
- Tomadas USB
- Torneiras de pressão automáticas nos wc's



(2) Áreas comuns entregues equipadas e decoradas, de acordo com o memorial descritivo.





## Hall Social

o jeito cuidadoso e aconchegante de receber suas visitas desde a primeira impressão.



## Salão de Jogos

Uma pausa. Um momento de descontração e diversão, ao lado de quem você gosta.

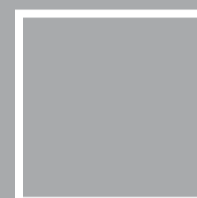

(2) Áreas comuns entregues equipadas e decoradas, de acordo com o memorial descritivo. As perspectivas e plantas são ilustrativas e possuem sugestão de decoração. Os móveis e utensílios são de dimensões comerciais e não fazem parte do contrato.



# ÁREAS DE LAZER



## *Fitness Center*

Estar na moda é estar de bem consigo mesmo. Um espaço cuidadosamente dedicado a você.



wifi zone



sonorizado



climatizado

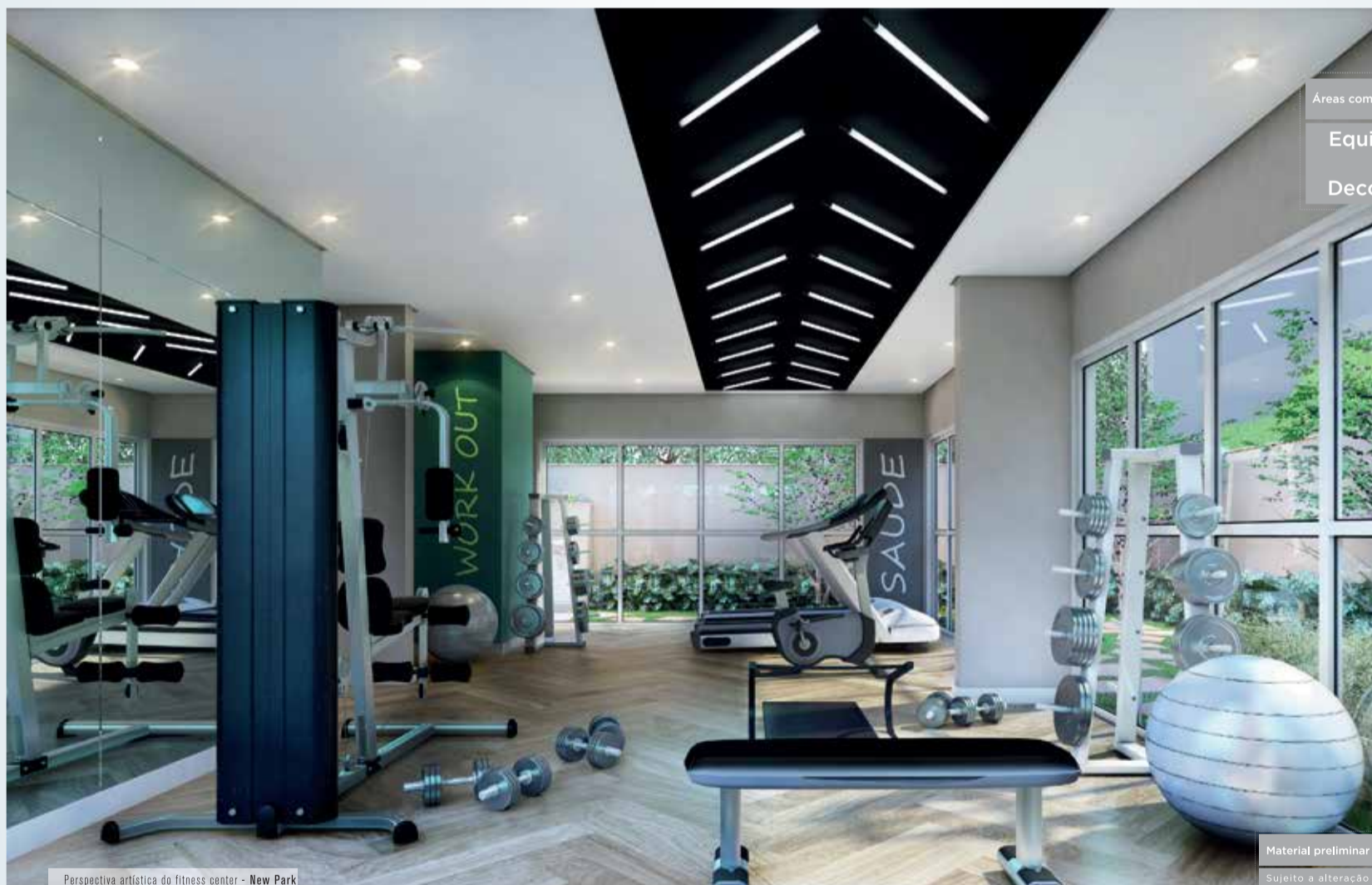

Áreas comuns entregues

Equipadas e Decoradas<sup>(2)</sup>

Material preliminar

Sujeito a alteração

Perspectiva artística do fitness center - New Park

(2) Áreas comuns entregues equipadas e decoradas, de acordo com o memorial descritivo. As perspectivas e plantas são ilustrativas e possuem sugestão de decoração. Os móveis e utensílios são de dimensões comerciais e não fazem parte do contrato.



Construindo uma vida melhor

CRECI 19682-J



Material preliminar  
Sujeito a alteração

Áreas comuns entregues  
Equipadas  
e  
Decoradas

Perspectiva artística do espaço gourmet - New Park



wifi zone



sonorizado



climatizado

## *Espaço Gourmet com Churrasqueira*

Um toque especial,  
um cuidado a mais,  
a receita que faz toda diferença  
em suas recepções.



(2) Áreas comuns entregues equipadas e decoradas, de acordo com o memorial descritivo.  
As perspectivas e plantas são ilustrativas e possuem sugestão de decoração.  
Os móveis e utensílios são de dimensões comerciais e não fazem parte do contrato.



# ALGUMAS REALIZAÇÕES



## *MBigucci: “Construindo uma vida melhor”*

Fundada em 24 de outubro de 1983, em São Bernardo do Campo, a MBigucci é uma empresa construtora e incorporadora focada em empreendimentos residenciais, comerciais e industriais. Premiada por duas vezes como a “Melhor Construtora de Capital Fechado do Brasil” (2015 e 2014), pela Revista IstoÉ Dinheiro, a MBigucci destaca-se também entre as maiores do Estado de São Paulo, com mais de 400 torres, 9.500 mil unidades e 1 milhão m<sup>2</sup> de área construída entre condomínios residenciais, comerciais, empreendimentos mistos, galpões industriais, supermercados, universidades e restaurantes.

Certificada pela ISO 9001 (Qualidade), a MBigucci possui a satisfação de seus clientes como maior patrimônio.

É reconhecida pela excelência de seus serviços através dos mais diversos prêmios que conquistou, entre eles: Construtora mais Sustentável do Brasil - ITC Sustentax (2015/2012); 500 Grandes da Construção; Ranking ITC Net -100 maiores do Brasil; Prêmio CBIC de Responsabilidade Social e Ambiental (2010/2006); bicampeonato (2008/2007) como a Construtora mais Lembrada do Grande ABC - Top of Mind - Diário do Grande ABC/Ibope; Prêmio Quality Service Mercosul. Sempre preocupada com o meio ambiente, a MBigucci é detentora de ações sustentáveis na execução de suas obras através do Programa Big Vida de Responsabilidade Ambiental. Também voltada às questões sociais, a empresa mantém desde 2004 o Programa Big Riso de Responsabilidade Social.

A MBigucci é uma empresa de capital fechado, 100% nacional e sem dívidas. Foi avaliada como nível “A” no Geric - Gerência de Risco de Crédito da Caixa e também nível “A” no PBQP-H (Programa Brasileiro da Qualidade e Produtividade do Habitat), comprovando sua excelente qualidade, solidez financeira e adimplência no mercado.



*Um projeto diferenciado,  
desenvolvido por uma  
equipe altamente qualificada.*



New Life MBigucci



Unique MBigucci



Wish MBigucci



Marco Zero MBigucci



Construindo uma vida melhor



# LOCALIZAÇÃO PRIVILEGIADA

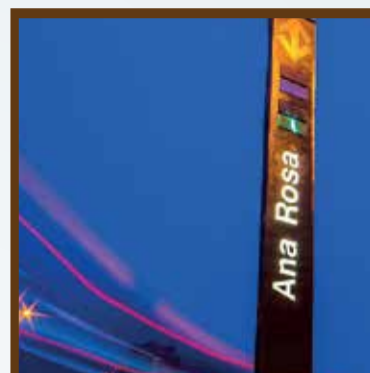

## 3 estações de Metrô

Cercado por uma rede de transportes eficiente, o New Park fica a apenas 6 minutos de carro da estação Ana Rosa do Metrô.

## Facilidades diárias

Supermercados, padarias, quitandas e uma vasta opção de comércios que ajudam a resolver tudo no seu dia-a-dia.

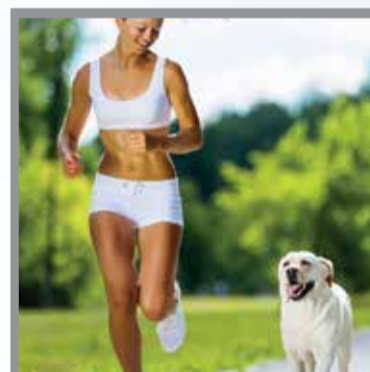

## Parques

A natureza é abundante, um convite ao bem viver e à prática de uma vida saudável.

## Uma escolha. Muitas diferenças.

Pequenos mimos que mudam seu jeito de viver.  
No New Park tudo é perto, tudo é fácil, tudo é real.  
Preencha seu tempo com muita qualidade pra vida.



## Av. Paulista

É ótimo se sentir no centro de tudo. Aqui é assim, tudo fica perto e as opções de caminho são as mais variadas.



## Gastronomia

Uma vida intensa. desfrute das mais variadas opções de gastronomia, cultura e diversão que cercam essa região.



Construindo uma vida melhor

CRECI 19682/J



# LOCALIZAÇÃO PRIVILEGIADA

## Fácil de chegar.

Localização privilegiada  
ao lado do Parque da Aclimação

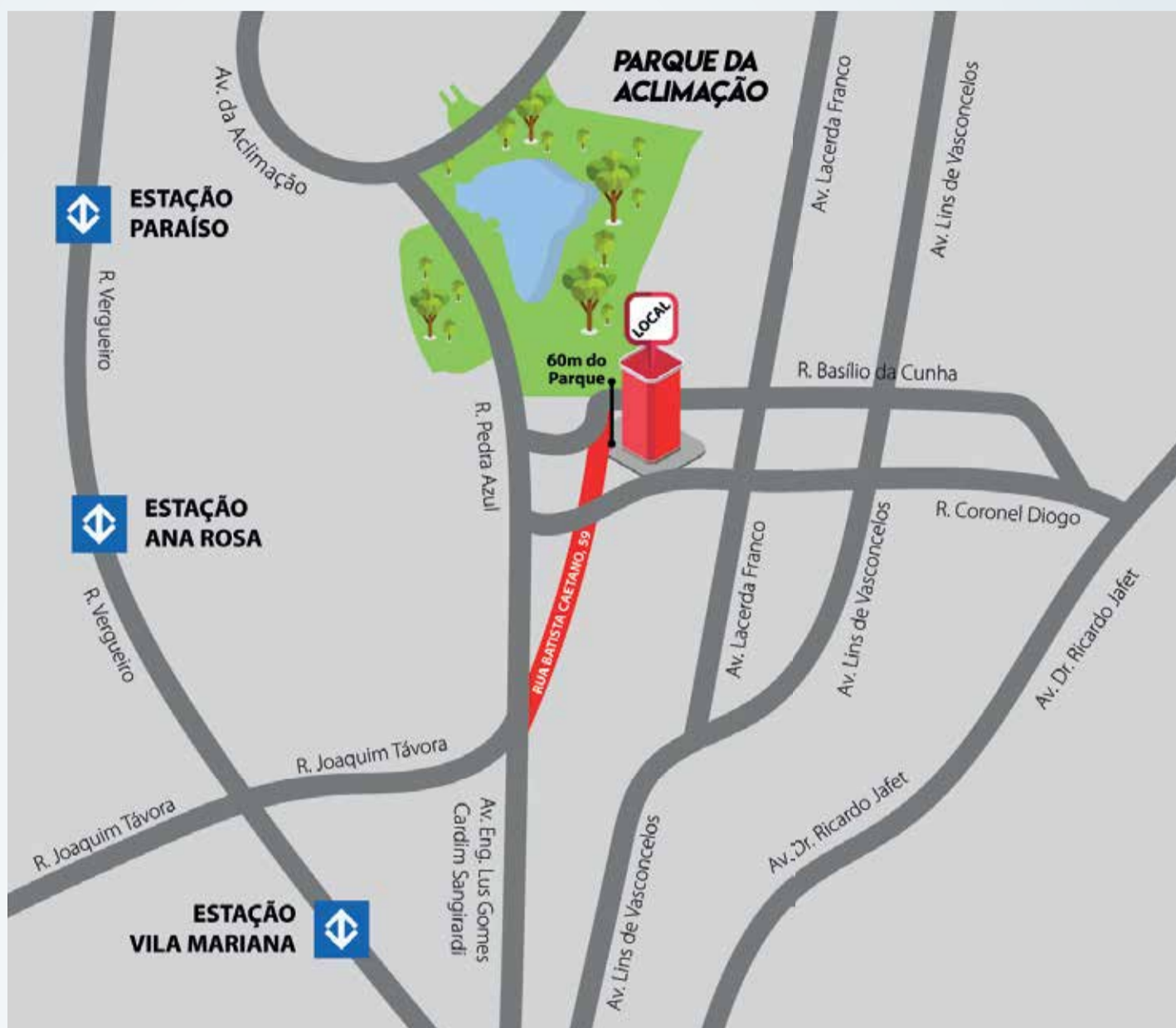

Rua Batista Caetano, 59 - Aclimação - São Paulo



[mbigucci.com.br/newpark](http://mbigucci.com.br/newpark)



NÃO JOGUE ESSE IMPRESSO EM VIAS PÚBLICAS. CIDADE LIMPA, POVO CIVILIZADO. Metragens aproximadas. As áreas comuns serão entregues equipadas e decoradas de acordo com o memorial descritivo. O empreendimento só será comercializado após o Registro de Incorporação na matrícula nº 161.092, no 16º Oficial de Registro de Imóveis da Capital. Alvará de aprovação e execução nº 2016/03045-00 emitido em 12/02/2016 pela PMSP. Incorporação Lyon's Gate Incorporadora Ltda. CNPJ 26.193.696/0001-03. Comercialização futura: MBigucci Comércio e Empreendimentos Imobiliários Ltda. CNPJ 46.665.303/0001-24. CRECI 19682-J. Reservamo-nos o direito de corrigir possíveis erros gráficos ou de digitação. Todas as imagens, fotos, plantas e vegetação são meramente ilustrativas. Os móveis e utensílios são de dimensões comerciais e não fazem parte do contrato, são apenas sugestões de decoração.



Construindo uma vida melhor

CRECI 19682-J